

ECOLED  
 ECOLED SENSOR



220-240V~50/60Hz IP21

<p>ECOLED ECOLED SENSOR</p> <p>ECOLED MAXI ECOLED MAXI SENSOR</p>	<p><b>OBS!</b></p> <p><b>EN:</b> Installation must be performed by a qualified electrician.  <b>NO:</b> Må installeres av autorisert el-installatør.  <b>SE:</b> Måste installeras av en behörig elektriker.  <b>FI:</b> Vain valtuutettu sähköasentaja saa asentaa.</p> <div style="border: 1px solid black; padding: 5px; width: fit-content;"> </div> <p><b>EN:</b> Replaceable light source.              Replaceable control gear by a qualified electrician.  <b>NO:</b> Utskiftbar lyskilde.              Utskiftbar kontrollutstyr av autorisert el-installatør.  <b>SE:</b> Utbyttbar ljuskälla.              Utbyttbar kontrollutrustning av auktoriserad elektriker.  <b>FI:</b> Vaihettava valonlähde.              Valtuutetun sähköasentajan vaihdettavat ohjauslaitteet.</p> <p> <b>EN:</b> Minimum distance to flammable material in the beam direction.  <b>NO:</b> Minimumsavstand til brennbart materiale i armaturens stråleretning.  <b>SE:</b> Minsta avstånd mellan brännbart material och lampans ljusrättning.  <b>FI:</b> Vähimmäismitta valaisimesta palaavaan materiaaliin.</p>
---	---

**EN:** This product contains light source of energy efficiency class D  
**NO:** Dette produktet inneholder lyskilde med energieffektivitets-klasse D  
**SE:** Denna produkt innehåller ljuskälla med energieffektivitetsklass D  
**FI:** Tämä tuote sisältää valonlähteen, jonka energiatehokkuusluokka on D

**EN: MOUNTING**  
**NO: MONTERING**  
**SE: MONTERING**  
**FI: ASENNUS**

**EN: LED COMPONENT REPLACING**  
**NO: SKIFTE LED KOMPONENT**  
**SE: ERSÄTTA LED-KOMPONENT**  
**FI: VAIHDA LED -KOMPONENTTI**

EN: CABLE CONNECTION  
NO: KABELTILKOBLING

SE: KABELANSLUTNING  
FI: KAAPELILIITÄNTÄ

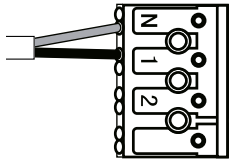

EN: Model with sensor as individual luminaire.  
NO: Modell med sensor som enkeltstående armatur.  
SE: Modell med sensor som individuell armatur.  
FI: Tunnistinmalli yksittäisenä valaisimena.

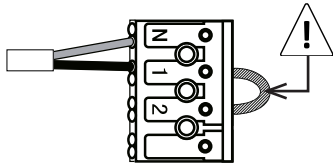

EN: Model without sensor. Remove the wire when the luminaire is used in master/slave application.  
NO: Modell uten sensor. Fjern denne kablen når armaturet brukes med master/slave funksjon.  
SE: Modell utan sensor. Ta bort denna kabeln när armaturen används med master/slave funktion.  
FI: Malli ilman tunnistinta. Poista tämä johto kun valaisin käytetään master/orja toiminnolla.

**EN: Model without sensor, step-dimming function.**

Step dimming with switches are possible with ECOLED without sensor only. A 2-gang switch must be connected to terminal 1 and 2. By adding a live L phase to terminal 1 and 2, the lumen output will be 100%. When the power to terminal 2 is shut off, the lumen level will be 25 or 50% (choose value on the front side of LED plate). For this function: remove the short shunt wire (see above).

**NO: Modell uten sensor, step-dimming funksjon.**

Step-dimming funksjonen kan kun benyttes på armaturer uten sensor. En kronvender / dobbeltbryter kobles til terminal 1 og 2 (lask fjernes - se over). Med spenning på begge brytere vil armaturen lyse 100%. Ved å skru av spenning på terminal 2 vil armaturen dempes til lysnivå 25% eller 50%. Valg av nivå settes på dip-switch på LED platens front.

**SE: Modell utan sensor, med Step-dimningsfunktion.**

Step-dimningsfunktionen kan endast användas på armaturer utan sensor. En kronvärdare kopplas till terminal 1 och 2 (bygeln tas bort - se ovanför). Med spänning på båda brytarna så kommer armaturen att lysa 100%. Genom att avlägsna spänning på terminal 2 så kommer armaturen att dämpas till 25% eller 50% ljusnivå. Nivån ställs in på Dip-Switchen på LED plattans framsida.

**FI: Malli ilman tunnistinta, step-dim himmennystoiminnolla**

Step-dim himmennys ulkopuolisella kytkimellä on mahdollista vain ECOLED mallissa ilman tunnistinta. Kruunukytkin kytketään liittimiin 1 ja 2 (poista johto 1 ja 2 välillä). Kun molemmat liittimet ovat jännitteisiä, valaisin palaa 100% tehokkuudella. Kun jännite liittimelle 2 on pois kytketty, valaistustaso on 25% tai 50%. Valitse taso dip-kytkimestä LED levyn etupuolella.

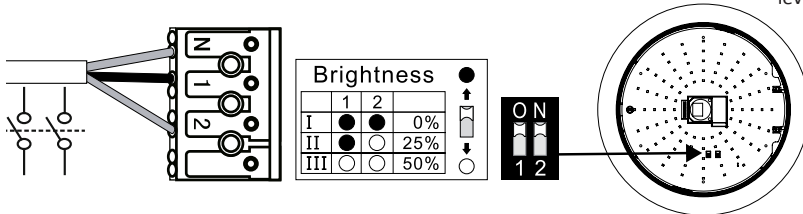

EN: OPTIONAL BRIGHTNESS FUNCTION  
NO: VALGRI LYSSTYRKE FUNKSJON

SE: VALFRI LJUSSTYRKA FUNKTION  
FI: VALINNAINAIN VALOTEHO

A:

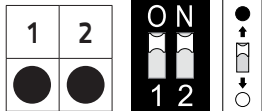

Brightness  
Lysstyrke  
Ljusstyrka  
Valotehokkuus

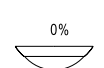

SENSOR

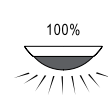

B:

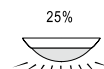
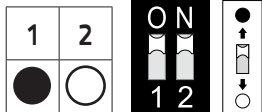

SENSOR

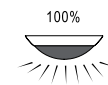

C:

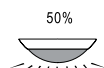
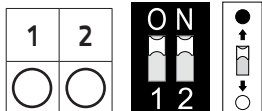

SENSOR

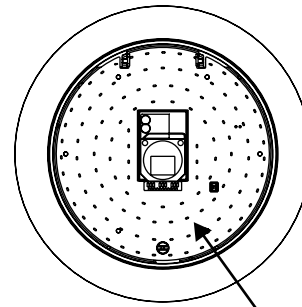
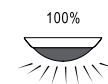

Brightness		●	
	1	2	
I	●	●	0%
II	●	○	25%
III	○	○	50%



OBS: ONLY APPLICABLE TO ECOLED MAXI  
OBS: GJELDER KUN ECOLED MAXI

OBS: GÄLLER ENDAST ECOLED MAXI  
OBS: KOSKEE VAIN ECOLED MAXI

EN: There are three different settings of max brightness to choose on the the LED panel.  
NO: Det er tre forskjellige instillinger for max lysstyrker å velge mellom på LED platen.  
SE: Det finns tre olika inställningar för max ljusstyrka att välja mellan på ytan av LED panelen.  
FI: LED-moduulissa on kolme valittavissa olevaa valotehon asetusta.

AVAILABLE SETTING / TILGJENGELIG INNSTILLING /  
TILGÅENGLIGT INSTÄLLNING / KÄYTETTÄVISSÄ OLEVAT ASETUKSET

1. 2000 lm
2. 1500 lm
3. 1000 lm

Output Brightness		●	
	1	2	
I	●	●	2000Lm
II	●	○	1500Lm
III	○	○	1000Lm

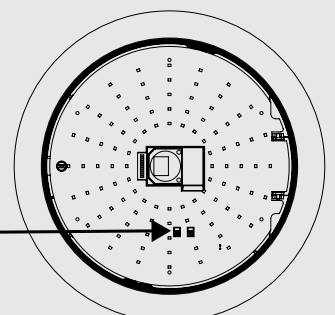

**SENSOR SPECIFICATION / SENSOR SPESIFIKASJONER / SENSOR SPECIFIKATIONER / TUNNISTIMEN MÄÄRITTELY**

**EN:**

Detection angle: 30-150°  
 Detection range: 2-18 m (diameter), (adjustable).  
 Time setting: 5 sec.-30 min.(adjustable).  
 Light-control: 2-50 Lux (adjustable or disable).  
 Mounting height: max. 10 m

**NO:**

Detektorvinkel: 30-150°  
 Deteksjonsområde: 2-18 m (diameter) (justerbar).  
 Etterlystid: 5 sek.-30 min. (justerbar).  
 Fotocelle: 2-50 Lux (justerbar eller av).  
 Montasjehøyde: max. 10 m

**SE:**

Detektor vinkel: 30-150 °  
 Deteksjonsområde: 2-18 m (diameter) (justerbar).  
 Etterlystid: 5 sek.-30 min. (justerbar).  
 Fotocell: 2-50 Lux (justerbara eller av).  
 Monteringshøjde: max. 10 m

**FI:**

Havaitsemiskulma: 30-150°  
 Havaitsemisalue: 2-18 m (halkaisija)(säädettävä)  
 Päällä-olo aika (liikkeen jälkeen): 5 sek - 30 min (säädettävä)  
 Valaistustaso: 2-50 Lux (säädettävä tai pois)  
 Asennuskorkeus: max. 10 m

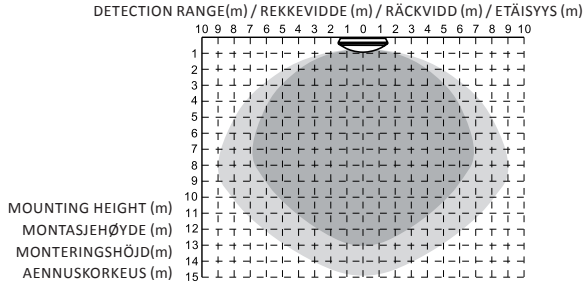

EN: AREA OF HIGH SENSITIVITY  
 NO: AREAL MED HØY FØLSOMHET  
 SE: HÖGKÄNSLIGHET OMRÅDE  
 FI: KORKEA HERKKYYSALUE



EN: AREA OF LOWER SENSITIVITY  
 NO: AREAL MED LAVERE FØLSOMHET  
 SE: OMRÅDE MED EN LÄGRE KÄNSLIGHET  
 FI: MATALA HERKKYYSALUE

**EN: MASTER/SLAVE FUNCTION**

**NO: MASTER/SLAVE FUNKSJON**

**SE: MASTER/SLAVE FUNKSJON**

**FI: MASTER/ORJA TOIMINTO**

**A:**

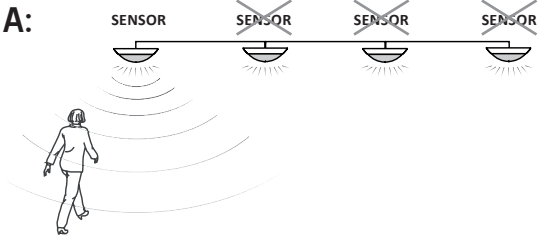

EN: MAX. 25 SLAVES  
 NO: MAX. 25 SLAVER

SE: MAX. 25 SLAVAR  
 FI: MAX. 25 ORJAVALAISINTA

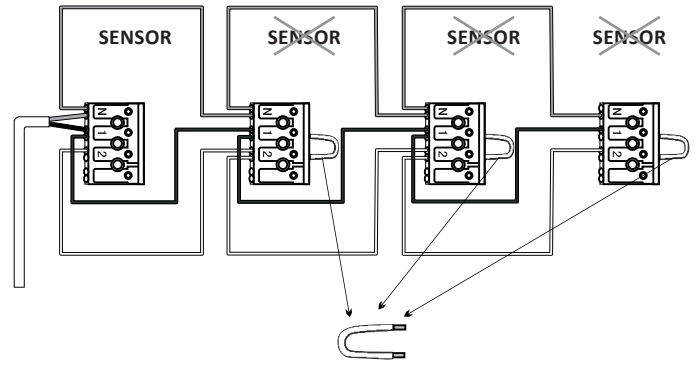

**B:**

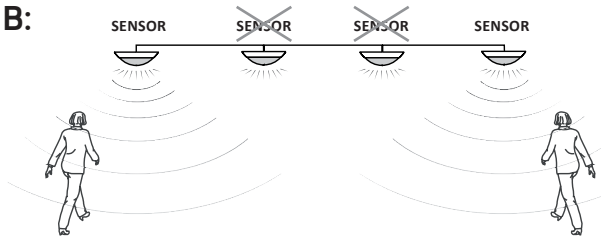

EN: MAX. 25 SLAVES  
 NO: MAX. 25 SLAVER

SE: MAX. 25 SLAVAR  
 FI: MAX. 25 ORJAVALAISINTA

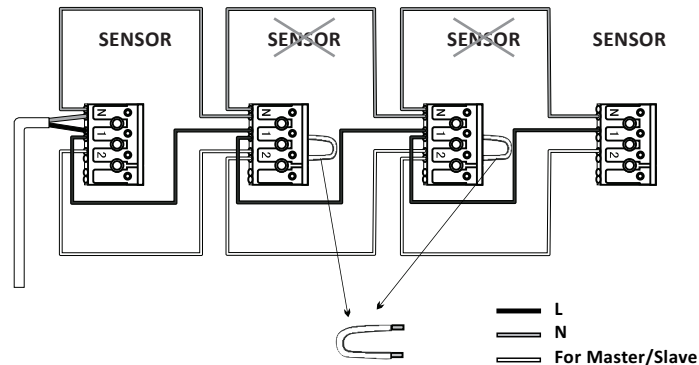

Detection range /  
Rekkevidde /  
Räckvidd /  
Etäisyyss

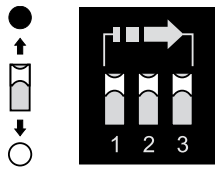

	1	2	3	
I	●	●	●	100%
II	○	●	●	75%
III	●	○	●	50%
IV	●	●	○	25%
V	○	○	○	10%

**EN: Detection range setting (sensitivity):**

The effective range of the motion sensor can be set on the DIP switch (see figure). By reducing the sensitivity of the detection, the detection range will be decreased.

The following settings are available (diameter):

1. Detection range 100% (approx 18 m)
2. Detection range 75% (approx 14 m)
3. Detection range 50% (approx 10 m)
4. Detection range 25% (approx 4 m)
5. Detection range 10% (approx 2 m)

**NO: Innstilling av rekkevidde (følsomhet):**

Sensorens følsomhet innstilles på DIP switcher på sensoren (se skisse). Ved å redusere følsomheten vil deteksjonsområdet reduseres.

Følgende innstillinger er tilgjengelig (diameter):

1. Rekkevidde 100% (ca. 18 m)
2. Rekkevidde 75% (ca. 14 m)
3. Rekkevidde 50% (ca. 10 m)
4. Rekkevidde 25% (ca. 4 m)
5. Rekkevidde 10% (ca. 2 m)

**SE: Inställning ur räckvidd (känslighet):**

Den effektiva räckvidden av närvarosensoren kan ställas in på DIP-omkopplare (se figur). Genom att minska känsligheten vil detektionsområdet reduceras.

Føljande inställningar är tillgängliga (diameter):

1. Räckvidd 100% (ca. 18 m)
2. Räckvidd 75% (ca. 14 m)
3. Räckvidd 50% (ca. 10 m)
4. Räckvidd 25% (ca. 4 m)
5. Räckvidd 10% (ca. 2 m)

**FI: Etäisyyden asetus (herkkyyss):**

Liiketunnistimen tehoalue voidaan asettaa DIP-kytkimellä (kts. kuva). Vähentämällä tunnistimen herkkyyttä havaitsemisalue pienennetään.

Seuraavat asetukset ovat käytössä (halkaisija):

1. Etäisyyss 100% (n. 18 m)
2. Etäisyyss 75% (n. 14 m)
3. Etäisyyss 50% (n. 10 m)
4. Etäisyyss 25% (n. 4 m)
5. Etäisyyss 10% (n. 2 m)

Hold time /  
Etterlystid /  
Efterlystid /  
Päällä-olo aika

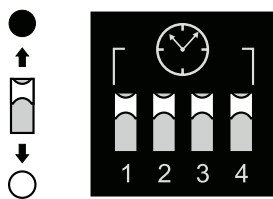

	1	2	3	4	
I	●	●	●	●	5s
II	○	●	●	●	30s
III	●	○	●	●	1 min
IV	●	●	○	●	5 min
V	●	●	●	○	15 min
VI	○	○	○	○	30 min

**EN: Hold time**

To set how long the fixture should light with 100% after the last detection use DIP switch on the sensor (see figure). Test function 5 sec. is helpful when installing and selection of the detection area.

The following settings are available:

1. 5 sec. (walk test).
2. 30 sec.
3. 1 min.
4. 5 min.
5. 15 min.
6. 30 min.

**NO: Etterlystid**

For innstilling av hvor lenge armaturen skal lyse med 100% etter siste detektering benyttes DIP switch på sensoren (se skisse). Testfunksjonen 5 sek. er til hjelp ved installering og valg av deteksjonsområde.

Følgende innstillinger er tilgjengelig:

1. 5 sek. (test).
2. 30 sek.
3. 1 min.
4. 5 min.
5. 15 min.
6. 30 min.

**SE: Efterlystid**

För att ställa in hur länge armaturen ska vara tänd med 100% efter sista detektering används DIP-omkopplaren på sensorn (se figur). Testfunktion 5 sek. är till hjälp vid installation och val av detektionsområde.

Føljande inställningar är tillgängliga:

1. 5 sek. (test).
2. 30 sek.
3. 1 min.
4. 5 min.
5. 15 min.
6. 30 min.

**FI: Päällä-olo aika**

DIP-kytkimellä asetetaan kuinka kauan valon tulisi olla 100% tehokkuudella viimeisen havainnon jälkeen. Testitoiminto (5 sek) on hyödyllinen asennettaessa sekä havaitsemisalueen valintatilanteessa..

Seuraavat asetukset ovat käytössä:

1. 5 sek. (testi).
2. 30 sek.
3. 1 min.
4. 5 min.
5. 15 min.
6. 30 min.

Daylight sensor /  
Dagslyssensor /  
Dagsljussensor /  
Päivänvalon sensori

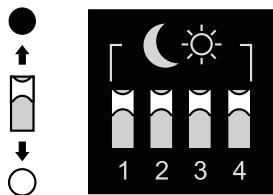

	1	2	3	4	
I	●	●	●	●	2 Lux
II	○	●	●	●	5 Lux
III	●	○	●	●	10 Lux
IV	●	●	○	●	30 Lux
V	●	●	●	○	50 Lux
VI	○	○	○	○	Diasable

**EN: Daylight sensor**

The sensor contains a daylight sensor. This makes it possible to limit the luminaire to light only during a certain limit of daylight. To set the luminaire to light at dusk / after dark use DIP switch on the sensor (see figure).

The following settings are possible:

1. 2 Lux
2. 5 Lux
3. 10 Lux
4. 30 Lux
5. 50 Lux
6. Photocell disables.

The daylight sensor may be adjusted between 2 and 50 lux. The daylight sensor cannot work in combination with the hold-light function (25/50%). If the hold-lightfunction is needed, the daylightsensor's settings must be set to position 6; disabled. If not, the luminaire will always be lit at the hold-light level.

**NO: Dagslyssensor**

Sensoren inneholder en dagslyssensor. Denne gjør det mulig å begrense armaturen til å lyse bare under en viss grense av dagslys. Innstilling for å tenne armatur ved skumring/mørke gjøres på DIP switch på sensor (se skisse).

Følgende innstillinger er mulige:

1. 2 Lux
2. 5 Lux
3. 10 Lux
4. 30 Lux
5. 50 Lux
6. Dagslyssensor er avslått.

Dagslyssensoren kan stilles inn i området 2 og 50 lux. Dagslyssensor kan ikke kombineres med etterlystid-funksjonen (25/50%). Dersom etterlystidfunksjonen ønskes, må dagslyssensoren settes til innstilling 6 - av. Dersom dette ikke gjøres vil armaturen alltid lyse med innstilt grunnlysverdi.

**SE: Dagsljussensor**

Sensorn innehåller en dagsljussensor. Detta gör det möjligt att begränsa armaturens att tända endast under en viss gräns av dagsljus. För att ställa in armaturen att tända endast vid skymning / när det är mörkt används DIP-omkopplaren på sensorn (se figur).

Føljande inställningar är möjliga:

1. 2 Lux
2. 5 Lux
3. 10 Lux
4. 30 Lux
5. 50 Lux
6. Dagsljussensor är avstängd.

Skymningsnivån kan ställas inn mellan 2 och 50 lux. Vid användning av grundljusfunktion kan ej skymningsreläfunktionens nyttjas. Da måste inställningen för dagsljussensorn sättas til position 6 (avstängd). Görs ej detta, lyser armaturen alltid bara med grundljus.

**FI: Päivänvalon sensori**

Tunnistin sisältää päivänvalon sensorin. Tämä mahdollistaa valaisimen syttymisen vain tietyn päivänvalon aikana. Asettaakseen valaisimen syttymään vain hämärässä / kun on pimeää, käytä DIP-kytkintä (kts. kuva)

Seuraavat asetukset ovat käytössä:

1. 2 Lux
2. 5 Lux
3. 10 Lux
4. 30 Lux
5. 50 Lux
6. Päivänvalo sensori on pois käytöstä.

Päivänvalon tasoa voidaan säätää 2-50 lx välillä. Perusvaloa käytettäessä hämärätoiminto ei ole käytössä. Päivänvalon taso on oltava asennossa 6 (pois käytöstä). Mikäli tätä ei tehdä, valaisin toimii aina perusvalolla.